



NACELEXPERT

partenaire d'élévation

PLATEFORME CISEAUX TOUT-TERRAIN DIESEL 4X4

LES CISEAUX DIESEL TOUT-TERRAIN

Les plateformes ciseaux tout-terrain diesel LGMG SR23D offrent de hautes capacités et des plateformes larges pour s'adapter aux chantiers les plus difficiles. Les quatre roues motrices, les essieux oscillants et les stabilisateurs hydrauliques renforcent la stabilité sur les surfaces accidentées.

LES POINTS FORTS

- Une plateforme de travail plus large et un plateau à double extension permettent d'accroître la productivité.
- Un moteur Diesel puissant, des essieux oscillants et les quatre roues motrices offrent d'excellentes performances sur les sites de chantier difficiles.
- Les stabilisateurs à nivellement automatique et l'alarme de surcharge de série, aident l'opérateur à réaliser sa tâche en toute sécurité.
- Le plateau de moteur coulissant permet un accès et un entretien faciles.
- Le système de diagnostic embarqué facilite une assistance rapide et efficace.
- Conforme à la norme européenne Stage V.

EQUIPEMENTS STANDARDS

- Commandes proportionnelles
- Alarme de dévers avec coupure
- Système de détection de surcharge
- Alarme de descente avec gyrophare
- Portillon à fermeture automatique
- Stabilisateurs auto-nivelants
- Bouton d'arrêt d'urgence
- Système de diagnostic embarqué
- Essieu oscillant
- Propulsion et frein sur 4 roues
- Klaxon / Horamètre
- Descente d'urgence

EQUIPEMENTS OPTIONNELS

- Alimentation plateforme par courant alternatif
- Système d'anti-collision de la plateforme
- Générateur hydraulique
- Pneus pleins souples non-marquants
- Pneus gonflés mousse
- Pneus gonflés mousse non-marquants

SR1023D/SR1323D
SR1623D



NACELEXPERT
partenaire d'élévation

IMPORTATEUR ET DISTRIBUTEUR EXCLUSIF

NACELEXPERT - 05 57 40 00 21 - contact@nacelexpert.com



PLATEFORME CISEAUX TOUT-TERRAIN DIESEL 4X4

CARACTERISTIQUES

MODELE	SRI023D	SRI323D	SRI623D
Hauteur maximum de travail	12 m	15 m	17,90 m
A Hauteur maximum du plancher	10 m	13 m	15,90 m
B Hauteur de plancher en position repliée	1,58 m	1,83 m	2,08 m
C Longueur extérieure du plateau	4,81 m	4,81 m	4,81 m
D Largeur extérieure du plateau	1,83 m	1,83 m	1,83 m
E Longueur hors-tout	4,9 m	4,9 m	4,9 m
F Largeur hors-tout	2,3 m	2,3 m	2,3 m
G Hauteur hors tout (garde-corps levés)	2,74 m	2,96 m	3,18 m
Hauteur hors tout (garde-corps abaissés)	2,06 m	2,28 m	2,50 m
Longueur extension	1,45 m/1,14 m	1,45 m/1,14 m	1,45 m/1,14 m
H Empattement	2,85 m	2,85 m	2,85 m
Garde au sol (repliée/levée)	0,23 m	0,23 m	0,23 m

PRODUCTIVITE			
Nombre de personnes maximum (Int./Ext.)	7/7	7/7	4/4
Capacité de charge maximale	1100 kg	910 kg	680 kg
Capacité de charge admissible sur l'extension	230 kg	230 kg	230 kg
Translation en hauteur	10 m	8,50 m	8,50 m
Capacité de franchissement	40%		
Rayon de braquage extérieur	5,33 m	5,33 m	5,33 m
Temps de montée/descente	45/45s	55/55s	55/55s
Type de freins	Freins sur les quatre roues		
Motricité	4X4		
Type de pneumatiques	Pleins		
Taille des pneumatiques	835x290 mm		

ALIMENTATION	
Source d'alimentation	DEUTZ Stage V 36,4 kW

SYSTEME HYDRAULIQUE	
Capacité du réservoir de carburant	110 L
Capacité du réservoir hydraulique	140 L

POIDS EN ORDRE DE MARCHÉ			
Poids de la machine (CE)	6880 kg	7360 kg	8100 kg

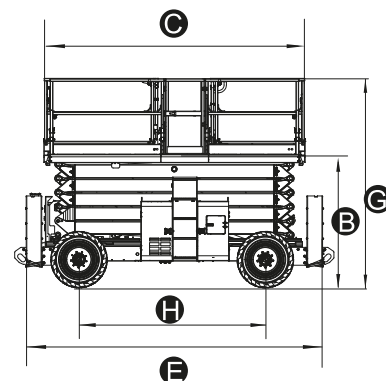
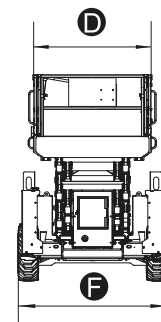

Les plateformes élévatrices LGMG sont conformes aux normes EN280 en vigueur et directives machines applicables.
Les caractéristiques peuvent être modifiées sans préavis. Les photos et les diagrammes sont à but promotionnels.
Version 2020 v1



NACELEXPERT
partenaire d'élévation

2 Les Longées F-33230 ABZAC
Tél : +33(0)557 40 00 21 - Fax : +33(0)557 23 08 07
contact@nacelexpert.com
www.nacelexpert.com