



NACELEXPERT
partenaire d'élévation

NACELLE ARTICULEE TRACTABLE 12M

120T



La nacelle tractable NIFTYLIFT 120T est la plus compacte de sa gamme, ce qui lui permet d'accéder à tous types de chantiers intérieurs comme extérieurs.

- Utilisation intérieure et extérieure en fonction des modèles.
- Stabilisation avec commandes électro-hydrauliques.
- Mise en place et utilisation simples.
- Essieu rétractable manuellement (sans l'option Translation assistée)
- Fonctionnement sur secteur (230v), batteries ou moteur thermique.
- Disponible en bi-énergie ou bi-tension.
- Moteur essence ou diesel.
- Le design du bras articulé et télescopique permet un déport jusqu'à 6.10m.
- Conforme aux exigences de la R.486 pour les PEMP de type 1, groupe B.

IMPORTATEUR ET DISTRIBUTEUR EXCLUSIF

niftylift

MODELE	120T
A Hauteur maximum de travail	12,20m
B Hauteur maximum du plancher	10,20m
C Déport	6,10m
Hauteur d'articulation	4,20m
D Hauteur hors-tout	1,90m
E Largeur essieu rentré	1,10m
F Largeur hors-tout (Route)	1,50m
J Longueur hors-tout	4,50m
Largeur du panier	0,65m
Longueur du panier	1,10m
Surface de stabilisation	13m ²
G Largeur de stabilisation	3,55m

PRODUCTIVITE	
Dévers maximum autorisé	11% soit 6°
Capacité de charge maximale	200kg
Rotation tourelle	360° non continue
Type de pneumatique	Routier
Taille des pneumatiques	165 R13C 86R
Pression pneus	4,5 Bars
Poinçonnement au sol	290 kN/m ²
Répartition au sol	1,21 kN/m ²

ALIMENTATION	
Moteur électrique	1,5 Kw 12V
Batteries	4 x 6v 240AH
Moteur thermique - Essence	Honda GX200

POIDS EN ORDRE DE MARCHÉ	
Poids (A confirmer selon modèle)	1400kg

CARACTERISTIQUES STANDARDS

- Commandes proportionnelles
- Klaxon / Alarme
- Capteur de dévers
- Capteur de surcharge
- Capteurs de pression sur les stabilisateurs
- Descente de secours manuelle
- Frein à inertie
- Rampe d'éclairage

OPTIONS

- Prise 220V + différentiel dans le panier
- Plaques de calage
- Roue de secours
- Selecteur à pédale dans le panier
- Horamètre
- Roue jockey renforcée
- Translation assistée

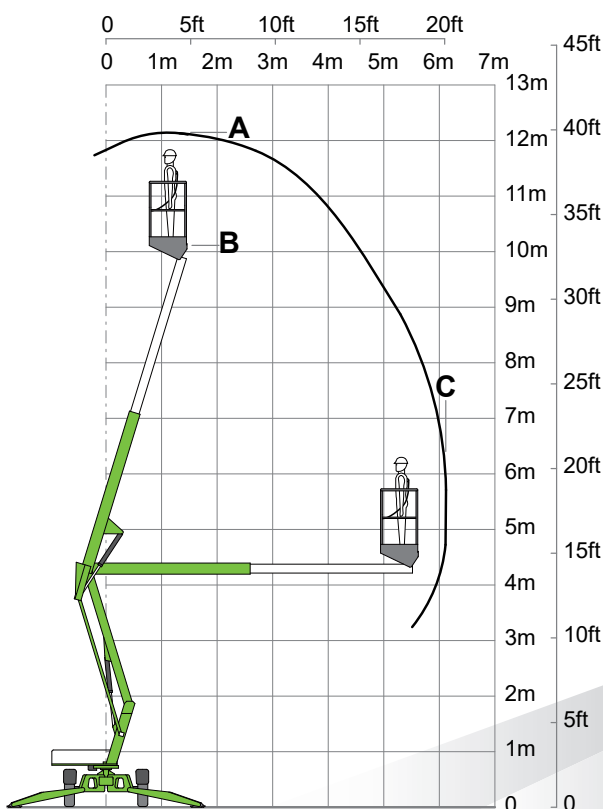
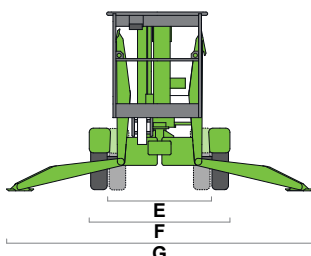
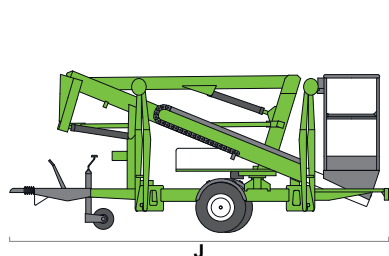

Les plateformes élévatrices NIFTYLIFT sont conformes aux normes EN280 en vigueur et directives machines applicables. Les caractéristiques peuvent être modifiées sans préavis. Données non contractuelles fournies à titre indicatif. Les photos et les diagrammes sont à but promotionnel. Version 2024 v1