



120 T

NACELEXPERT
partenaire d'élévation

NACELLE TRACTABLE 12M

120 T

LES POINTS FORTS

- **Alimentation** secteur 230V filaire, ou moteur thermique essence, ou pack batteries.
- **Bi-énergie** il est possible d'installer deux énergies différentes sur la même machines.
- **Hauteur** de travail maximale de **12,10 m**, son bras télescopique donne la possibilité d'atteindre un déport de travail de **6,40m**.
- **Translation** assistée, par deux moteurs hydrauliques, disponible en option.
- **Panier** d'une capacité de 200kg, avec capteur de surcharge, permettant l'emport de deux opérateurs.
- **Sécurité** renforcée par des capteurs de pression sur les stabilisateurs, et de dévers pour valider sa planéité.
- **Stabilisation** hydraulique depuis le châssis par des commandes individuelles.
- **Commandes** proportionnelles dans les postes haut et bas.
- **Simplicité** de mise en place et d'utilisation.
- **Sélecteur** de mouvements à main de série, une version à pied est disponible en option.



IMPORTATEUR ET DISTRIBUTEUR EXCLUSIF

NACELEXPERT - 05 57 40 00 21 - contact@nacelexpert.com



CARACTÉRISTIQUES

CARACTÉRISTIQUES	TRACTABLE 120T
Hauteur maximale de travail (A)	12,20 m
Hauteur maximale du plancher (B)	10,20 m
Déport de travail (C)	6,10 m
Hauteur horizontale de franchissement	4,20 m
Hauteur hors tout (D)	1,90 m
Largueur hors tout essieu rentré (E) sorti (F)	1,10 m / 1,50 m
Largeur de stabilisation (G)	3,55 m
Longueur hors tout (J)	4,50 m
Dimensions du panier	0,65 m x 1,10 m
Surface de stabilisation	13m ²

PRODUCTIVITÉ	
Dévers maximum autorisé sur pente	11% / 6°
Capacité maximale dans le panier	2 Op. 200kg
Rotation tourelle	360° NC
Type de pneumatique	Gonflé air
Taille du pneumatique	175 R13C
Pression du pneumatique	4,5 Bars
Charge ponctuelle	290 kN/m ²
Charge admissible	1,21 kN/m ²

ÉNERGIE	
Moteur Essence	Honda GX 200 - 4,8 kW
Moteur électrique	3 KW -24V
Batteries (4)	240AH - 6V FLA

POIDS EN ORDRE DE MARCHÉ	
Poids	1400 kg

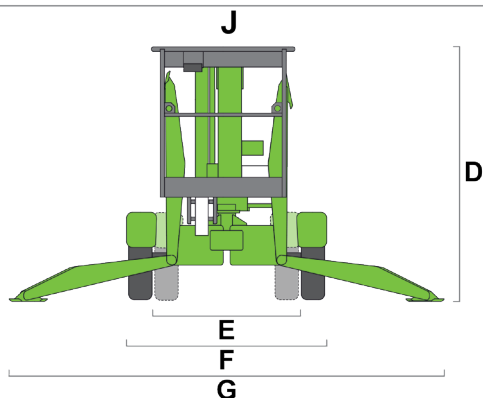
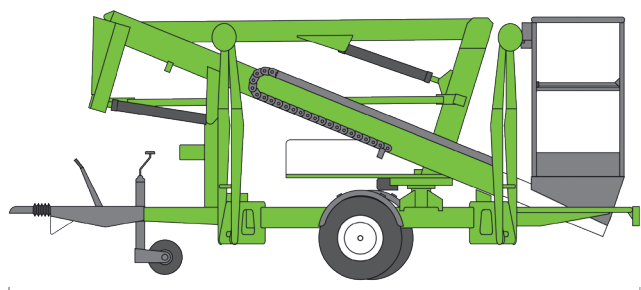

TRACTABLE 120T

EQUIPEMENTS STANDARDS
. Commandes proportionnelles
. Klaxon / Alarmes
. Capteur de dévers
. Capteur de surcharge
. Capteurs de pression
. Bras télescopique
. Descente de secours manuelle
. Frein à inertie
. Rampe de signalisation

OPTIONS DISPONIBLES
. Prise 220V avec différentiel dans le panier
. Moteurs hydrauliques de translation*
. Plaques de calage
. Horamètre
. Roue jockey double
. Indicateur de charge batteries
. Moteur Diesel Yanmar 3,1 kW

ÉNERGIES DISPONIBLES	
. AC : Secteur 230V	. E AC : Batteries + Secteur
. E : Batteries	. P E : Moteur + Batteries
. P : Moteur essence	. P AC : Moteur + Secteur

* Les moteurs de translation fonctionnent avec l'énergie choisie sur la nacelle. Cette option supprime la voie variable, le châssis reste fixe.

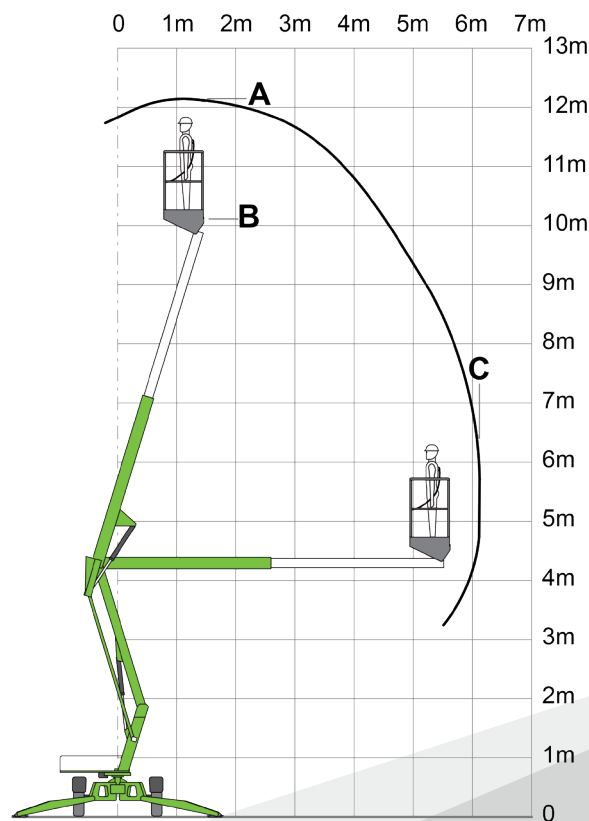

Les plateformes élévatrices NIFTYLIFT sont conformes aux normes EN280 en vigueur et directives machines applicables. Les caractéristiques peuvent être modifiées sans préavis. Données non contractuelles fournies à titre indicatif. Les photos et les diagrammes sont à but promotionnel - Version 2026 v2

