



**BILLENNIUM**  
**2490-A**

**NACELEXPERT**  
partenaire d'élévation

**NACELLE ARAIGNÉE 24M**

**BILLENNIUM**  
**2490-A**

### LES POINTS FORTS

La BILLENNIUM 2490-A est une nacelle araignée sur chenilles à double pantographe. La version **EVO** est alimentée par un moteur diesel, + pack batterie lithium pour la version **BI-ÉNERGIE**.

- . **Hauteur** de travail maximale de **23,50 m**, son bras télescopique donne la possibilité d'atteindre un déport de **11,50 m**.
- . **Panier** d'une capacité de **230 kg** sur toute son enveloppe de travail, même en configuration de stabilisation étroite.
- . **Stabilisation** variable permettant son utilisation dans des zones à espace limité.
- . **Largeur** de seulement **99 cm** pour faciliter son accès à des passages étroits.
- . **Rotation** de la tourelle à **440°** et du panier à **160°** pour un positionnement fluide et précis.
- . **Radiocommande** de série avec un pilotage proportionnel des mouvements.
- . **Châssis** équipé d'une voie variable pour une meilleure stabilité lors des phases de translation sur des pentes jusqu'à **30 %**.



**DISTRIBUTEUR ALMACRAWLER EN FRANCE**

NACELEXPERT - 05 57 40 00 21 - [contact@nacelexpert.com](mailto:contact@nacelexpert.com)



## CARACTÉRISTIQUES

CARACTÉRISTIQUES	B 2490-A
Hauteur maximale de travail	23,50 m
Hauteur maximale du plancher	21,50 m
Déport de travail	11,50 m
Hauteur horizontale de franchissement	11,00 m
Dimensions du panier	0,70 m x 1,42 m
Capacité	230 kg (2 opérateurs)
Longueur hors tout (repliée)	5,57 m
Largeur hors tout (repliée)	0,99 m
Hauteur hors tout (repliée)	2,00 m
Garde au sol	0,15 m

## PRODUCTIVITÉ

Voie variable (Étroite/Large)	0,99 m / 1,44 m
Encombrement stabilisation étroite	2,56m x 5,15 m
Encombrement stabilisation large	3,85m x 3,90 m
Franchissement	30°
Déport de travail stabilisation large (A)	11,50 m
Déport de travail stabilisation étroite (B)	5,70 m
Rotation tourelle	440°
Rotation panier	160°

## ÉNERGIE

EVO - Moteur diesel Kubota 2 cylindres	Z602- 12,5 kW
Moteur électrique 220V en option	2,2 kW - 220 V
BI-ÉNERGIE (même moteur que la version EVO)+	Batterie lithium 48 V - 100Ah

## POIDS EN ORDRE DE MARCHÉ

Poids	3250 kg
-------	---------

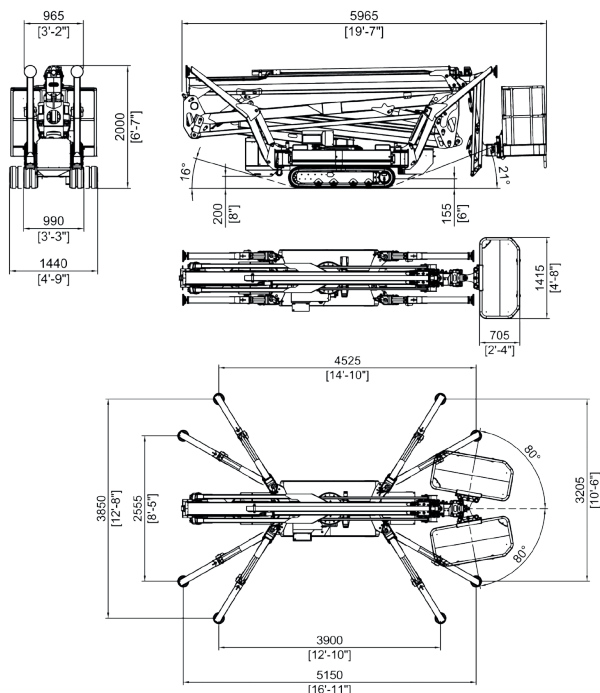

Les plateformes élévatoires ALMACRAWLER sont conformes aux normes EN280 en vigueur et directives machines applicables.  
Les caractéristiques peuvent être modifiées sans préavis. Données non contractuelles fournies à titre indicatif.  
Les photos et les diagrammes sont à but promotionnel - Version 2026 v2

## BILLENNIUM 2490-A

### EQUIPEMENTS STANDARDS

- . Chenilles non marquantes
- . Voie variable
- . Radiocommande
- . Stabilisation automatique
- . Panier en aluminium
- . Horamètre
- . Ligne air/eau
- . Ligne 230 V
- . Commandes proportionnelles

### OPTIONS DISPONIBLES

- . Sélecteur à pédale dans le panier
- . Treuil de levage capacité 200kg
- . Alimentation secteur 230V filaire (version EVO)
- . Panier une personne (0,85m)

### ÉNERGIES DISPONIBLES

- . EVO : Moteur diesel KUBOTA Z602
- . BI-ÉNERGIE : Moteur diesel KUBOTA Z602 + pack batterie lithium 100 Ah / 48 V

